

ترجمه انگلیسی این مقاله نیز با عنوان:
A Recreation of the Alishah Tabrizi Mosque Complex Based on the Archaeological Excavations and the Drawings in
Historical Travel Accounts
در همین شماره مجله به چاپ رسیده است.

مقاله پژوهشی

بازآفرینی مجموعه مسجد علی شاه تبریزی بر پایه کاوش‌های باستان‌شناختی و نگاره‌های سفرنامه‌های تاریخی

بهرام آجورلو^{۱*}، روزین مظهری^۲

۱. دانشیار باستان‌شناسی، سرپرست پروژه ارگ علی‌شاه، دانشکده حفاظت آثار فرهنگی، دانشگاه هنر اسلامی تبریز، تبریز، ایران.
۲. کارشناس ارشد باستان‌شناسی، پروژه ربع رشیدی، دانشگاه هنر اسلامی تبریز، تبریز، ایران.

تاریخ انتشار: ۱۴۰۲/۰۹/۰۱

تاریخ پذیرش: ۱۴۰۲/۰۵/۱۷

تاریخ دریافت: ۱۴۰۱/۰۹/۰۷

چکیده

بیان مسئله: بازسازی یا بازآفرینی بخش‌های ویران‌شده مجموعه مسجد تاج‌الدین علی‌شاه همیشه از پرسمان‌های بنیادین باستان‌شناسی و تاریخ معماری ایران بوده است. بر پایه یافته‌های باستان‌شناختی، آنچه امروز در ایوان ارگ علی‌شاه دیده می‌شود، بنایی است یکپارچه آجری که در دو مرحله جداگانه ساخته شده که بخش شمالی آن قدیمی‌تر از بخش جنوبی است. در شماری از گزارش‌های تاریخی نیز به آرامگاه تاج‌الدین علی‌شاه وزیر، معروف به طاووس‌خانه، در پشت مسجد علی‌شاه اشاره رفته است. فرضیه این پژوهش پیشنهاد می‌کند که برمبنای نشانگان آوار طاق‌بند صغه علی‌شاه و روایت‌ها و نگاره‌های تاریخی، کاربری سازه کنونی ارگ علی‌شاه (بخش الحاقی جنوبی)، آرامگاه تاج‌الدین علی‌شاه وزیر بوده است و هم‌چنین بازآفرینی مسجد علی‌شاه به صورت مسجیدی چهارایوانی با چهار مناره پیشنهاد می‌شود. روش پژوهش: روند بازآفرینی ساختار ارگ علی‌شاه مبتنی بر یافته‌های باستان‌شناختی و هم‌چنین بهره‌گرفتن از نگاره‌های دو سفرنامه مطراقچی و شاردن است که مجموعه علی‌شاه را پیش از زمین‌لرزه ۱۱۹۳ق نشان می‌دهند.

نتیجه‌گیری: هم‌خوانی یافته‌های باستان‌شناختی با نگاره‌های مطراقچی و شاردن دلالت دارند که ارگ کنونی تبریز همان طاووس‌خانه است که آن را پشت مسجد چهارایوانی علی‌شاه ساخته بودند. مجموعه دینی علی‌شاه دست کم از شش سازه معماری مسجد، مدرسه، زاویه، حوض بزرگ مرمین، آرامگاه علی‌شاه و دیوار پیرامونی مجموعه با یک سردر ورودی شکل می‌گرفت؛ ایوان جنوبی به شبستان مسجد، ایوان غربی به مدرسه و ایوان شرقی نیز به زاویه علی‌شاه راه می‌یافتند.
واژگان کلیدی: مسجد علی‌شاه تبریزی، ارگ علی‌شاه، باستان‌شناسی، سفرنامه شاردن، سفرنامه مطراقچی.

مقدمه

تبریز، ارگ علی‌شاه یا ارگ قلعه‌سی نامیدند (آجورلو و نعمتی بابایلو، ۱۳۹۲). مجموعه مسجد تاج‌الدین علی‌شاه هم‌ردیف غازانیه و رشیدیه (ربع رشیدی)، سلطانیه و رصدخانه مراغه یکی از پنج مجموعه معماری بزرگ وقفی یا ابواب‌البرّه‌های ایلخانی است که در سال‌های ۷۱۸ تا ۷۲۴ق. با فرمان و سرمایه‌ی خواجه تاج‌الدین علی‌شاه، صدراعظم سلطان محمد خدابنده اولجایتو، ساخته می‌شد؛ اما با مرگ وی ناتمام ماند و در گذر روزگار از جنگ‌ها و

ارگ علی‌شاه که در جنوب بافت تاریخی تبریز در کوی تاریخی نارمیان یا مهادهمین قرار دارد، تنها بازمانده مجموعه مسجد تاج‌الدین علی‌شاه جیلانی است که امروزه به شکل یک ایوان دیده می‌شود؛ مردم تبریز این ایوان را، که طاق آن فروریخته است، پس از دگرگونی کاربری آن به قلعه تبریز در سالیان جنگ‌های ایران و روس، ارگ

*: ajorloo@tabriziau.ac.ir ۰۹۱۴۷۸۳۵۴۰۰

بهره‌گرفتن از سفرنامه‌های تاریخی دارای نگاره و نقاشی است که پژوهشگران را کمابیش با ساختار و ایستار مجموعه علی‌شاه پیش از زمین‌لرزه بزرگ ۱۹۳۱ق تبریز آشنا می‌کنند؛ از میان این سفرنامه‌ها، تنها دو سفرنامه نصح سلاحی بوسنوی مطراچی (۹۴۴ق.) و شاردن (۱۰۸۳ق.) این ویژگی را دارند (Chardin, 1711; Matrakçi, 1976)؛ بدین‌معنا که نگاره‌های این‌دو، بیش‌ترین هماهنگی و هم‌خوانی با ساختار و ایستار مجموعه علی‌شاه و یافته‌های باستان‌شناختی آن را دارند. در ادامه نیز، بازآفرینی پلان و فرم سه‌بعدی ساختار مجموعه علی‌شاه بر مبنای ایده ساختار چهارایوانی معماری ایرانی و هم‌خوانی با روایت‌های تاریخی ابن بطوطه (۷۲۷ق.) و حمدا... مستوفی قزوینی (۷۴۰ق.) پیشنهاد شده است.

مبانی نظری

این پژوهش برای تفسیر داده‌ها و اطلاعات از منطق قیاس محتمل (Abduction) و مفاهیم تاریخ‌زدایی در مطالعات تاریخی ایران با تأکید بر آذربایجان (Ayorloo, 2020) و تجربه‌گرایی باستان‌شناختی و تفاوت ماهوی بازسازی (Reconstruction) از بازآفرینی (Recreation) در باستان‌شناسی بهره می‌گیرد.

در تاریخ‌زدایی یا ناتاریخ‌بودگی (Ahistoricism) پژوهشگر با نادیده‌گرفتن همه یا شماری از گزارش‌ها و اسناد تاریخی یا باستان‌شناختی، برای برساختن خوانش و روایتی ناهمسان و ناهم‌خوان از گذشته می‌کوشد تا بلکه از این رهگذر به مخاطبان خویش، فهم و تفسیری از گذشته را ارائه کند که هرچند جالب و بدیع می‌نماید، اما مبتنی بر واقعیت‌ها نیست؛ یعنی پارادایم تاریخی فون‌رانکه (von Ranke) مبنی بر این‌که تاریخ یعنی یافتن گذشته‌ای که واقعاً بوده است را کنار می‌زند تا به گفته کالینگوود (Collingwood, 1946) قصد و نیتی ویژه از برساخت روایت تاریخی را تعقیب کند؛ بدین‌معنا، هرگونه فهم و تفسیر پدیده‌های تاریخی بیرون از سندیت تاریخی و بسترهای تاریخی آن، ذاتاً تاریخ‌زدایی (De-historization) و ناتاریخی (Ahistorical) است (Thiele, 1997; Johnson, 2006).

در تجربه‌گرایی (Empiricism) باستان‌شناختی سرآغاز روند تحلیل و تفسیر پژوهشگر، مشاهده داده‌هایی عینی است که برای فهم آن‌ها فرضیاتی پیشنهاد می‌کند که البته درستی و نادرستی این فرضیات باید با داده‌هایی دیگر سنجیده شود (Dark, 1995). بازسازی (Reconstruction) و بازآفرینی (Recreation) از جستارهای تفسیر باستان‌شناختی‌اند (Thomas, 2006; Greene, 2006): در باستان‌شناسی، بازسازی آثار، مجموعه‌های فرهنگی و فرایندهای فنی و

زمین‌لرزه‌ها بسیار آسیب دید؛ تا این‌که در سال‌های ۱۳۶۰، ۱۳۷۶ و ۱۳۹۵ش. بخش‌های شمالی ایوان آن به بهانه برنامه‌های عمرانی، ساخت و توسعه مصلاي بزرگ تبریز ویران شدند.

بیان مسئله

بازسازی (Reconstruction) یا بازآفرینی (Recreation) بخش‌های ویران شده این ابواب‌البر بزرگ ایلخانی و شناسایی کارکرد آن‌ها همیشه از پرسمان‌های بنیادین و چالش‌برانگیز باستان‌شناسی و تاریخ معماری ایران بوده است: بر پایه یافته‌های باستان‌شناختی، آن‌چه امروز در ایوان ارگ علی‌شاه دیده می‌شود، بنایی است یکپارچه آجری که در دو مرحله جداگانه ساخته شده است که بخش شمالی آن اولیه و قدیمی‌تر از بخش جنوبی است و بخش جنوبی یا همان ایوان کنونی ارگ علی‌شاه را بعدها ساخته و به بخش جنوبی افزوده‌اند که البته برای آن، کاربری آرامگاهی پیشنهاد می‌شود (منصوری و آجورلو، ۱۳۸۲؛ Ajorloo & Mansouri, 2006) و البته در شماری از گزارش‌های تاریخی نیز به آرامگاه تاج‌الدین علی‌شاه وزیر، معروف به «طاووس‌خانه» در پشت مجموعه مسجد علی‌شاه اشاره رفته است (تبریزی، ۱۳۴۴، ۴۹۶). بنابراین، پرسش بنیادین پژوهندگان این است که ساختار مجموعه مسجد علی‌شاه بر پایه نشانگان باستان‌شناختی و تاریخی چگونه بازآفرینی می‌شود؟

در پاسخ به این پرسش، فرضیه پژوهشگران پیشنهاد می‌کند که بر مبنای نشانگان آوار طاق‌بند صفة علی‌شاه و روایت‌ها و نگاره‌های تاریخی که وجود این طاق‌بند را تأیید می‌کنند، کاربری سازه کنونی ارگ علی‌شاه (بخش الحاقی جنوبی)، آرامگاه تاج‌الدین علی‌شاه وزیر یا همان طاووس‌خانه بوده که در صحن بزرگ مجموعه دینی تاج‌الدین علی‌شاه جیلانی، در پشت مسجد جامع علی‌شاه، قرار داشته است و هم‌چنین بازآفرینی مسجد علی‌شاه به‌صورت مسجدی چهارایوانی با چهار مناره پیشنهاد می‌شود. فرضیه این پژوهش درباره پوشش و طاق‌بند ارگ علی‌شاه بر تجربه‌گرایی باستان‌شناختی استوار است؛ و این‌که هرگونه کتمان آثار و نشانه‌های آن، مایه تاریخ‌زدایی (De-historization) می‌شود؛ اما نظر به کاستی‌های پیش‌آمده برای ساختار و کالبد ارگ علی‌شاه در گذر زمان، به‌هرحال، کاربست بازآفرینی گریزناپذیر است.

روش پژوهش

روش پژوهشگران برای بازآفرینی ساختار ارگ علی‌شاه مبتنی بر یافته‌های باستان‌شناختی کاوش‌های ۱۳۵۰ش. علی‌اکبر سرفراز و ۱۳۹۵ش. بهرام آجورلو و هم‌چنین

پوپ تنها ایستار و ساختار ارگ علی‌شاه را بازمانده همان مسجد علی‌شاه توصیف و پلانی از پیتر بگز (Peter Baggs) را ارائه کرده و نتیجه گرفته است که این‌جا ساختاری تک‌ایوانی داشته است (Pope, 1939).

دونالد نیوتن ویلبر بر پایه روایت‌های تاریخی کوشیده است که ارگ علی‌شاه را ایوان اصلی یک مسجد چهارایوانی انگاشته و به استناد ابن بطوطه (۷۲۷ق.) دو بنای مدرسه و زاویه را پیرامون راست و چپ ایوان اصلی بازآفرینی کند (Wilber, 1955). شاید ایده صحن بزرگی که ویلبر برای این ساختار چهارایوانی ترسیم کرده است، برگرفته از گزارش حمدا... مستوفی قزوینی در نزهةالقلوب (۷۴۰ق.) است که از صحنی به مساحت ۲۵۰×۲۰۰ متر سخن می‌گوید.

ولفرام کلایس نیز بر پایه یافته‌های کاوش‌های سرفراز، ایده وی مبنی بر این‌که ساختار کنونی ارگ تبریز دو بخش شمالی اولیه و جنوبی الحاقی دارد را تأیید و پلان آن را برای سرفراز ترسیم کرده است (Kleiss, 1981). البته در واپسین نوشته کلایس، بازآفرینی پیشنهادی وی از بازآفرینی ویلبر پیروی می‌کند (Kleiss, 2015, 727) که این بازآفرینی با مشاهدات شخصی وی از کاوش سال ۱۳۵۰ش ناسازگار است. کلایس (Kleiss, 2015) در این بازآفرینی از مسجد علی‌شاه هم‌چنین در جبهه غربی یک تک‌مناره ترسیم کرده است که هیچ نشانه باستان‌شناختی یا سند تاریخی ندارد.

پژوهش جعفر قیاسی که ابتدای آن بر مطالعات ویلبر است، با روایت‌های تاریخی سازگار نیست (Qiyasi, 1997)؛ زیرا پلان و ساختار مسجد علی‌شاه را نه برگرفته از طاق کسری، بلکه الهام گرفته از نمازخانه کوچک دوره سلجوقی سینیق قلعه باکو معرفی می‌کند؛ این باور جعفر قیاسی که سندیت تاریخی ندارد، نحوی از تاریخ‌زدایی است؛ چون که

فرهنگی گذشته هنگامی امکان‌پذیر است که بیشینه قطعات پازل گذشته - برای نمونه، داده‌های باستان‌شناختی مربوط به ساختار یک بنای تاریخی - در دسترس است؛ یا این‌که زمینه تکرار تجربی آن‌ها وجود دارد؛ در غیر این حالت، به یاری دیگر منابع، تنها می‌شود که بازآفرینی کرد؛ یعنی بازآفرینی هرچند مبتنی بر اسناد و داده‌های عینی است، اما صرفاً یک پیشنهاد معقول و قریب به صحت است و معرفت (Episteme) آن هرگز یقینی نیست؛ یا به عبارت دیگر، بازآفرینی باستان‌شناختی صرفاً نحوی از استدلال قریب به یقین است که در فلسفه علم بدان قیاس محتمل (Abduction) گفته می‌شود که حالت بیش‌ترین احتمال معقول قریب به یقین را تبیین می‌کند (Laydyman, 2002).

پیشینه پژوهش

پیشینه پژوهشی ارگ علی‌شاه می‌تواند به دو گروه باستان‌شناختی و معماری دسته‌بندی شود که گروه باستان‌شناختی به کاوش‌های ۱۳۵۰ش. علی‌اکبر سرفراز و ۱۳۹۵ش. بهرام آجورلو منحصر می‌شود (آجورلو، ۱۳۹۷)؛ که هر دوی آنان کاربری ایوان ارگ چونان شبستان اصلی مسجد علی‌شاه را نادرست دانسته‌اند (جدول ۱).

اما پیشینه رویکرد معماری به فهم چیستی و کارکرد و گاه‌شناسی ارگ علی‌شاه نسبتاً دیرپاز است: از پژوهشگران تاریخ معماری ایران که درباره ارگ علی‌شاه پژوهش‌هایی داشته‌اند، باید به ترتیب، اشاره شود به آرتور پوپ (Pope, 1939) دونالد نیوتن ویلبر (Wilber, 1955) ولفرام کلایس (Kleiss, 1981, 2015) جعفر علی‌اوغلو قیاسی (Qiyasi, 1997) و برنار اوکین (O'kane, 2021) و مرادی و عمرانی (۱۳۹۸).

جدول ۱. فشرده پیشینه کاوش‌های باستان‌شناختی در ارگ علی‌شاه تبریز. مأخذ: نگارندگان.

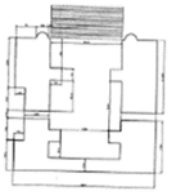
ردیف	باستان‌شناس کاوشگر	یافته‌های کاوش	پلان بازمانده‌های معماری
۱	علی‌اکبر سرفراز	ایوان ارگ، مسجد نبوده است. ترسیم پلان آثار معماری دوره‌های قاجاری و ایلخانی کشف آوار طاق آجری که حمدا... مستوفی گزارش کرده است. بخش جنوبی به بخش شمالی بعدها افزوده شده است.	
۲	بهرام آجورلو	ترسیم پلان بخش شمالی (اولیه) ارگ کشف سازه‌های آبرسانی مجموعه علی‌شاه کشف امتداد دیوار غربی	

در این باره، منابع اولیه سده هشتم هجری چون تاریخ اولجایتو نوشته ابوالقاسم کاشانی (۷۱۷ق.) سخنی نگفته‌اند (کاشانی، ۱۳۹۱)؛ وانگهی، قیاسی در حالی مسجد سینیق قلعه را الگوی مسجد علی شاه معرفی می‌کند که صرف‌نظر از مقایسه یک نمازخانه کوچک به مساحت ۴۰ مترمربع با یک مجموعه ابواب‌البرّ ایلخانی، به پارادوکس برخاسته از این الگو نیز توجهی نداشته است: پلان و کالبد مسجد سینیق قلعه دارای صحن و ایوان نیست و تنها یک مناره افزوده (۴۷۶ق.) جدا از کالبد دارد (Qiyasi, 1992)؛ حال آن‌که بازآفرینی وی، ویرایشی از ایده مسجد چهارایوانی ویلبر است؛ البته با این تفاوت که جعفر قیاسی همانند نمونه‌های سده نهم هجری سمرقند و بخارا، مسجد علی شاه را دارای ترکیب‌بندی چندمناره‌ای انگاشته است (Qiyasi, 1997)؛ در حالی که ویلبر، به گفته سرفراز (۱۳۷۸) چون نتوانسته که مسئله مناره‌های مسجد علی شاه را حل کند، ناگزیر برج بلند و ستبر پشت محراب ارگ کنونی را همان مناره انگاشته است؛ البته در این باره شاید استدلال شود که پس‌زمینه فکری ویلبر برای این انگاره، پیشینه تاریخی تک‌مناره‌های بلند پشت محراب در معماری ایرانی بوده است؛ برای نمونه، مسجد برسیان در استان اصفهان شایان اشاره است که به گزارش کلایس و هنرفر، محراب و مناره آن دو تاریخ متفاوت ۴۹۸ و ۴۹۱ق. را دارند و سازه مسجد و مناره از یکدیگر جدا هستند و حتی کلایس تأکید می‌کند که مسجد برسیان به مناره برسیان افزوده شده است (هنرفر، ۱۳۷۸؛ Kleiss, 2015, 728)؛ حال آن‌که در نمونه ارگ تبریز، برج پشت محرابی که ویلبر آن را مناره معرفی می‌کند، بخشی از سازه و کالبد یک پارچه بنا است. واپسین بازآفرینی نظری که درون مایه تاریخ‌زدایی دارد، مقاله‌ای است از برنار اوکین (O'kane, 2021) که بی‌توجه به پیشینه کاوش‌های باستان‌شناختی و تاریخ معماری ایران، در قیاسی مع‌الفارق و دور از ویژگی‌های معماری ایرانی، کالبد و پلان کنونی ارگ را با کالبد و پلان مسجدهای قاهره دوره ممالیک سده هشتم هجری مقایسه، و برای بازآفرینی آن پلان شبستان‌های ستون‌دار (Hypostyle) را پیشنهاد کرده است (جدول ۲).

یکی از زمینه‌های تاریخ‌زدایی در بازآفرینی کالبد و ساختار مسجد علی شاه، حذف نگاره‌های تاریخی و شماری از یافته‌های باستان‌شناختی و از جمله همان طاق فروریخته‌ای است که حمدا... مستوفی قزوینی به سال ۷۴۰ق. در کتاب نزهه‌القلوب بدان اشاره کرده، گرلو به سال ۱۰۸۳ق. تصویر آن را کشیده و سرانجام علی‌اکبر سرفراز در کاوش سال ۱۳۵۰ش. آوار آن را یافته است (تصویر ۱). همین حذف نگاره‌های تاریخی و یافته‌های باستان‌شناختی از بدنه داده‌های شماری از پژوهش‌های اخیر سبب شده است که گاهی نه‌تنها مسجد

سازه ارگ علی شاه

ایوان کنونی که امروزه با نام ارگ علی شاه می‌شناسیم و بنا به متن نزهه‌القلوب حمدا... مستوفی قزوینی همان صفة بزرگ صحن مسجد تاج‌الدین علی شاه است که طاق آن فرود آمد، سازه‌ای است یکپارچه آجری که پلانی U شکل دارد (جدول ۱ و ۲). به گزارش سرفراز، این ایوان،

جدول ۲. فشرده پیشینه مطالعات معماری ارگ علی شاه تبریز. مأخذ: نگارندگان.

ردیف	معمار پژوهشگر	پیشنهادها و فرضیه‌ها	پلان بازآفرینی
۱	آرتور پوپ (Poper, 1939)	ارگ کنونی تبریز همان مسجد علی شاه و یک مسجد تک ایوانی است. بازآفرینی پیشنهاد نکرده است.	
۲	دونالد ویلبر (Wilber, 1955)	ارگ کنونی تبریز همان مسجد علی شاه و یک مسجد چهارایوانی است که حوضی بزرگ روبه روی ایوان بزرگ داشته است. سکوت درباره معمای تزئینات مسجد علی شاه که در روایت‌های تاریخی آمده است. برج بلند و ستبر پشت محراب را مناره انگاشته است. عدم رعایت تقارن و تناسب در بازآفرینی مسجد و زاویه	
۳	ولفرام کلایس (Kleiss, 1981)	بر پایه یافته‌های کاوش‌های باستان‌شناختی، این بنا از دو بخش شمالی (قدیمی) و جنوبی (جدید) شکل گرفته است.	
۴	جعفر علی اوغلو قیاسی (Qiyasi, 1997)	ارگ کنونی تبریز همان مسجد علی شاه و یک مسجد چهارایوانی است که حوضی بزرگ روبه روی ایوان بزرگ داشته است. سکوت درباره معمای تزئینات مسجد علی شاه که در روایت‌های تاریخی آمده است. مسجد علی شاه دارای ترکیب‌بندی چندمناره‌ای بوده است. پلان و ساختار مسجد علی شاه از نمازخانه کوچک دوره سلجوقی سینئق قلعه باکو الهام گرفته است.	
۵	برنار اوکین (O'kane, 2021)	بی توجهی به تاریخ و پیشینه معماری ایرانی مقایسه با مسجدهای قاهره سده هشتم هجری بی توجهی به یافته‌های کاوش‌های باستان‌شناختی	
۶	مرادی و عمرانی (۱۳۹۸)	در تصویر دیولافوا (راست) از نمای جنوبی ارگ علی شاه در دوره قاجار، یک دیوار خشتی کنگره‌دار دیده می‌شود که همانند دیوار بنایی است (چپ) که در نقاشی مطراقچی دیده می‌شود. بازآفرینی مسجد علی شاه و عمارت طاووس‌خانه در پشت آن عدم رعایت تناسب اندازه‌ها و مقیاس مسجد علی شاه با طاووس‌خانه	
			

سانتیمتر کاهش داده‌اند تا در نقطه پاکارقوس، یعنی بلندی ۳۶ متری، بازه دهانه طاق‌بند به ۲۸ / ۴۰ متر کاهش یابد

طاق‌بندی است که بازه دهانه ۴۰ / ۳۰ متر آن را به ازای هر ۱۲ متر افزایش بلندی دیوارهای چپ و راست، ۶۶ / ۶

مجموعه مسجد علی شاه - بعدها ارگ علی شاه - از دوره ایلخانی تا دوره قاجاریه در دست است، اما نظر به تأثیر ویرانگر زمین لرزه ۱۹۳۱ق. تبریز بر این مجموعه و سپس تبدیل آن به ارگ و قلعه تبریز در عصر فتحعلی شاهی، در این جا تنها آن دسته از سفرنامه‌ها و روایت‌های تاریخی برای بررسی انتخاب شده‌اند که یا چگونگی ساخت و کاربری و دگرگونی مجموعه را روایت می‌کنند، یا این که نگاره‌هایی دارند که ایستار و ساختار مسجد علی شاه را، تا پیش از زمین لرزه ۱۹۳۱ق. نشان می‌دهند؛ بنابراین از مجموعه این گزارش‌های تاریخی، منشی کرمانی (۷۲۵ق.) ابن بطوطه (۷۲۷ق.) حمدا... مستوفی قزوینی (۷۴۰ق.) حافظ ابرو (۸۱۹ق.) فصیح احمد خوافی (۸۴۵ق.) بازرگان ونیزی (۹۲۰ق.) نصح مطراقچی (۹۴۴ق.) ابن کربلایی تبریزی (۹۷۵ق.) کاتب چلبی حاجی خلیفه (۱۰۴۵ق.) و ژان شاردن (۱۰۸۳ق.) در این جا بررسی می‌شوند:

ناصرالدین منشی کرمانی (۷۲۵ق.) در «نسائم الاسحار من لطائف الاخبار در تاریخ وزراء» نوشته است که: «در سره مدینه السلام تبریز، مدرسه مینونمای رفیع بنای والافنای خلدآسا بنا فرمود و در بودای مخوف و طرق نامنی نیز رباطات و خانات و مناخ و منازل صادر و وارد را ساخت و به انشای مسجدی عالی طاق رفیع رواق که در اقطار و آفاق اگر تمام شدی طاق نمودی اشارت راند...». از گزارش ناصرالدین منشی کرمانی (۱۳۳۸، ۱۱۷-۱۱۶) می‌فهمیم که شاید مرگ تاج‌الدین علی شاه وزیر (۷۲۴ق.) سبب ناتمام ماندن پروژه مجموعه علی شاه بوده است.

در بازدید سال ۷۲۷ق. ابن بطوطه از مسجدی کامل و زیبا سخن رفته است (ابن جزی، ۱۳۹۷، ۲۸۱-۲۸۰): «بعد رسیدیم به مسجد جامعی که وزیر علی شاه معروف به گیلان آن را ساخته است و در بیرون آن، از دست راست رو به قبله مدرسه‌ای و از دست چپ خانقاهی وجود دارد. صحن مسجد با سنگ‌های مرمر مفروش شده و دیوارها به وسیله کاشی که چیزی مانند زلیچ است، پوشانده شده و جوی آبی از وسط آن می‌گذرد و انواع درختان، تاک و یاسمین در آن به عمل آورده‌اند...».

دیری نمی‌گذرد که حمدا... مستوفی قزوینی (۱۳۷۸، ۱۲۳) در «نزهت القلوب» (۷۴۰ق.) فروریختن طاق صفه‌ای بزرگ (ایوانی بلند) در صحن مجموعه مسجد علی شاه را گزارش می‌دهد: «وزیر خواجه تاج‌الدین علی شاه جیلانی در تبریز، در خارج محله نارمیان، مسجد جامع بزرگ ساخته که صحنش ۲۵۰ گز در ۲۰۰ گز و درو صفه بزرگ از ایوان کسری به مداین بزرگ‌تر، اما چون در عمارتش تعجیل کردند، فرود آمد و در آن مسجد انواع تکلفات به تقدیم رسانیده‌اند و سنگ مرمر بی‌قیاس درو به کار برده و شرح آن را زمان بسیار باید...».

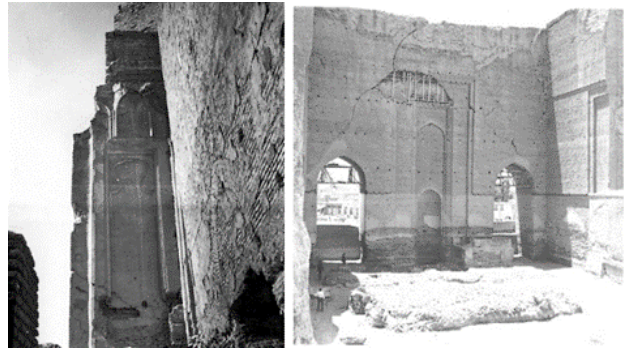

تصویر ۱. تصویری از کاوش‌های باستان‌شناختی سال ۱۳۵۰ش. سرفراز. راست: آوار طاق آجری که حمدالله مستوفی گزارش کرده است. چپ: نفول گچبری شده با کنیبه کوفی الصلوه المعراج المومن. مأخذ: آجورلو، ۱۳۸۰.

تا زمینه افراشتن یک طاق آهنگ جناغی بلند و کشیده فراهم آید (آجورلو، ۱۳۸۰؛ منصور، آجورلو و سرفراز، ۱۳۸۱؛ منصور و آجورلو، ۱۳۸۲؛ Ajorloo & Mansouri, 2006). ناگفته نماند که آوار طاق آجری فروریخته ایوان در کاوش سال ۱۳۵۰ش. شناسایی و مستندسازی شد (تصویر ۱). درازای بنا تا پیش از تخریب سال ۱۳۶۰ش برای ساخت مصلی، ۶۵/۵ متر بود که اکنون تنها ۲۱/۱ متر آن بازمانده است. پهنای بنا، از سوی نمای جنوبی، ۱/۲ متر است و هریک از دیوارهای شرقی و غربی ۱۰/۴ متر پهنای دارند. ژرفای دیوار جنوبی (محراب) ۵/۸ متر و پهنای و بلندای درگاه‌های طرفین محراب که آن‌ها را پنجره انگاشته‌اند نیز به ترتیب ۵/۵ و ۱۶ متر است. محراب ارگ علی شاه با بلندی ۳۰ متر، بلندترین محراب عالم اسلام است که پشت آن برجی به بلندای ۲۴ و بازه ۱۲ متر قرار دارد. ناگفته نماند که از آرایه‌های معماری گچ‌بری و کاشی‌کاری و مرمرکاری مسجد علی شاه که در روایت‌های تاریخی و سفرنامه‌ها آمده است، هیچ نشانه‌ای در این سازه یکپارچه آجری دیده نمی‌شود؛ و هم‌چنین، وزن سازه آجری ارگ علی شاه را با روش صندوق‌چینی سبک کرده‌اند؛ بدین روش که معمار به پهنای ۲/۵ متر از دیوارهای شرقی و غربی بنا را صندوق‌چینی کرده و بازمانده دیوار (۷/۹ متر) را توپر ساخته است (آجورلو، ۱۳۸۰؛ منصور و آجورلو و سرفراز، ۱۳۸۱؛ منصور، آجورلو، ۱۳۸۲؛ Ajorloo & Mansouri, 2006). به نوشته علی اکبر سرفراز (۱۳۷۸) پلان ارگ علی شاه نه هم‌چون مساجد صدر اسلام به شکل تالارهای ستون‌دار است و نه چون مساجد متقدم و متأخر سلجوقی و حتی ایلخانی در گروه مساجد دوايوانی یا چهارایوانی قرار می‌گیرد؛ بلکه در تاریخ معماری عالم اسلام کاملاً منحصر به فرد است.

بررسی گزارش‌های تاریخی مسجد علی شاه

هرچند شماری از سفرنامه‌ها و گزارش‌های تاریخی درباره

چلبی، مورخ و جغرافیدان بنام عثمانی که در لشکرکشی سال ۱۰۴۵ق. سلطان مرادخان چهارم عثمانی به تبریز حضور داشته است، ضمن گزارش تخریب مجموعه مسجد علی شاه به فرمان سلطان مرادخان چهارم، در کتاب «جهان‌نما»، آن را توصیف کرده است که توصیف و روایت وی از دیده‌هایش، گزارش حمدا... مستوفی قزوینی را تأیید می‌کند (Çelebi, 2009): «... وزیر خواجه تاج‌الدین علی شاه در بیرون شهر، در کوی نارمیان، جامع بزرگی ساخت که صحن آن ۲۵۰ ذراع بود و صفه‌ای بزرگ‌تر از ایوان کسری داشت. هرچند که حمدا... در نزهه احوال قدیم آن را توصیف کرده است، اما اکنون چنان نیست. در سال ۱۰۴۵ق. در رکاب سلطان مرادخان مرحوم سه روز شاهد تخریب آن بودم: باروهای شهر را خراب و ویران کردند و دیگر اثری از آن‌ها نیست؛ اما از بناهای بزرگی که ویران کردند، کمر یک طاق عالی که گویا صفة جامع علی شاه است، هنوز مانده است...».

در یک جمع‌بندی کلی از روایت‌های تاریخی درمی‌یابیم که مسجد علی شاه بی‌گمان مسقف و دارای طاقی بوده که فروریخته؛ و هم‌چنین، آرامگاه علی شاه وزیر در همین مجموعه قرار داشته است.

بررسی نگاره‌های تاریخی مسجد علی شاه

در میان گزارش‌ها و روایت‌های تاریخی درباره مسجد علی شاه تا پیش از دوره قاجاری، تنها دو سفرنامه مطراچی و شاردن نگاره‌هایی دارند که ساختار و ایستار این بنا و مجموعه را پیش از ویرانی‌های سلطان مرادخان چهارم عثمانی (۱۰۴۵ق.) و زمین‌لرزه بزرگ تبریز (۱۹۳ق.) نشان می‌دهند:

در کتاب «بیان منازل العراقین سفر سلطان سلیمان خان قانونی» (۹۴۴ق.) نوشته نصح سلاخی بوسنوی مطراچی (Matrakçi, 1976)، سردار و مهندس و جغرافیدان لشکر سلطان سلیمان خان قانونی عثمانی، یک نقاشی مینیاتوری از تبریز دیده می‌شود که از مهم‌ترین سندهای تاریخی مصور تبریز به شمار می‌آید (تصویر ۲). در این نگاره، مطراچی تبریز را با چهار دروازه اصلی و با نگاه از غرب به شرق نشان داده است؛ بدین معنا که مهران‌رود تبریز از بالا به پایین جریان دارد؛ بنابراین، دروازه‌های بالایی و پایینی تصویر همان دروازه‌های شرقی (به سوی ری و سلطانیه) و غربی (به سوی استانبول / اسلامبول قاپی‌سی) هستند؛ آن‌گاه دروازه‌ای که در راست این نگاره دیده می‌شود، دروازه جنوبی تبریز یا همان دروازه نارمیان یا مهادمهین است؛ و از همین‌جا باید نتیجه گرفت که سازه‌های بزرگ و بلند و مناره‌داری که فراپیش دروازه جنوبی تبریز دیده

حافظ ابرو (۱۳۱۷، ۱۱۵) در ذیل «جامع‌التواریخ رشیدی» (۸۱۹ق.) نخستین مورخی است که آرامگاه تاج‌الدین علی شاه را کنار مسجد جامع وی دانسته و فصیح احمد خوافی (۱۳۸۶، ۹۰۳) در «مجمعل فصیحی» (۸۴۵ق.) مکان مزار وی را محراب جامع علی شاه معرفی کرده است: «...وفات خواجه تاج‌الدین علی شاه جیلان، در اواخر جمادی‌الآخر، مدفوناً به محله میدان کهن تبریز، در محراب مسجد جامع که خود بنا کرده است...». دفن تاج‌الدین علی شاه در کنار یا پشت مسجد علی شاه را بعدها دیگر مورخان چون کمال‌الدین عبدالرزاق سمرقندی در «مطلع سعیدین و مجمع بحرین» (۸۷۶ق.) و خواندامیر در دستورالوزراء (۹۱۴ق.) و «حبیب‌السیر» (۹۳۰ق.) و «ابن کربلایی تبریزی در روضات الجنان و جنات الجنان» (۹۷۵ق.) گزارش و تأیید کرده‌اند (سمرقندی، ۱۳۷۲؛ خواندامیر، ۱۳۵۵، ۱۳۸۰)؛ و حتی ابن کربلایی تبریزی آرامگاه وی را عمارت «طاووس‌خانه» نامیده است (تبریزی، ۱۳۴۴، ۴۹۶).

یک بازرگان گمنام ونیزی که در سال ۹۲۰ق. از تبریز بازدید کرده است، روایتی از مسجدی زیبا به نام Imareth Alegate دارد که «عمارت عالی‌قاو» ترجمه و معنا شده است (گری، ۱۳۸۱، ۴۰۸): «این مسجد عمارت عالی‌قاو نامیده می‌شود و بسیار بزرگ است؛ اما هرگز قسمت میانه آن را نبوشانده‌اند. در قسمتی که مسلمانان به عبادت می‌پردازند، محراب یا طاقی است چنان بزرگ که اگر تیری پرتاب کنند به سقف آن نمی‌رسد؛ اما این قسمت ناتمام مانده است... این مسجد را از روستاهای پیرامون شهر می‌توان دید... در برابر در بزرگ مسجد نه‌ری از زیر طاق‌های سنگی جریان دارد. در میان این ساختمان چشمه بزرگی دیده می‌شود که از زمین نمی‌جوشد بلکه چشمه‌ای است مصنوعی؛ زیرا آب چشمه را موافق دلخواه از یک لوله جاری و از لوله دیگری خالی می‌کنند. طول چشمه صد قدم و عرض آن همین اندازه و عمقش در وسط شش پا است و در این نقطه سکویی بر روی شش ستون یا پایه از صاف‌ترین مرمرها ساخته و قسمت داخلی و خارجی آن‌ها را کنده‌کاری کرده‌اند. این بنا بسیار کهن است؛ اما سکو را تازه ساخته و پلی برای عبور از کنار چشمه به سکو بنا کرده‌اند...». حتی اگر بپذیریم که این بازرگان گمنام ونیزی همان مسجد علی شاه را توصیف می‌کند، روایت وی تأیید می‌کند که بنا هرچند ناتمام، اما دارای طاق و سقف بوده است؛ و البته جمله ناتمام ماندن سقف می‌تواند به وجود یک طاق فروریخته نیز تفسیر شود؛ ناگفته نماند که سر چارلز گری، ویراستار و ترجمان انگلیسی متن ایتالیایی این سفرنامه، در حاشیه نوشته است که جایگاه سرودخوانان دینی [محراب] دارای طاق‌بند (Vault) است.

مصطفی ابن عبدا... حاجی خلیفه آقا چلبی، معروف به کاتب

می‌دانند؛ البته در روزگاری که هنوز ویران و نابود نشده بود (تصویر ۲). اما سومین بنایی که در نگاره مطراقچی، روبه‌روی دروازه نارمیان جلب توجه می‌کند، سازه‌ای شبیه یک دروازه یا سردر ورودی بزرگ و بلند است (تصویر ۲)، که نمونه‌ی همانند همین بنا یا سازه در نقاشی گرلو از تبریز و مسجد علی‌شاه نیز دیده می‌شود (تصویر ۴). شایان یادآوری است که مجموعه‌های بزرگ معماری که بناهای آن در میان یا پیرامون یک صحن قرار گرفته‌اند، باید دارای یک درگاه یا سردر ورودی باشند؛ برای نمونه، همانند مجموعه مومنه خاتون نخجوان از روزگار اتابکان آذربایجان یا سردر کاخ تیموری آق‌سرای در شهر سبز، از یزکستان کنونی (آجورلو، ۱۳۸۰، ۱۳۸۹؛ Glombek & Wilber, 1988, 37).

هنگامی که شوالیه ژان شاردن، بازرگان و جهانگرد فرانسوی، در دوره صفویه به ایران سفر کرده بود، نقاشی و هنرمندی به نام گرلو وی را همراهی می‌کرد که نگاره‌هایی از شهرهای ایران برای سفرنامه شاردن کشیده است (Chardin, 1711). شاردن در سال ۱۰۸۳ ق. مسجد



تصویر ۲. راست: طراحی چیدمان مجموعه علی‌شاه تبریزی برگرفته از نقاشی مطراقچی. مأخذ: نگارندگان. چپ: موقعیت مجموعه علی‌شاه تبریزی در جنوب تبریز نسبت به غازانیه و مظفریه در نقاشی مطراقچی؛ شماره ۱. دروازه نارمیان، شماره ۲. طاووس‌خانه (ارگ تبریز کنونی)، شماره ۳. مسجد جامع علی‌شاه، شماره ۴. سردر ورودی مجموعه علی‌شاه، شماره ۵. مظفریه (مسجد کبود)، شماره ۶. گنبد شریف غازانی. مأخذ: آجورلو، ۱۳۸۰.

می‌شوند، همان بناهای مجموعه مسجد علی‌شاه هستند؛ وانگهی، مطراقچی در این نقاشی، موقعیت و جایگاه درست بناهای مجموعه نصریه و مسجد حسن پادشاه و میدان صاحب‌آباد را به درستی در کرانه چپ مهران‌رود و فرآپیش دروازه شمالی، روبه‌روی کوه سرخاب، نشان داده است؛ و بر همین مبنا، مسجد دارای سه گنبد و دو مناره‌ای که در گوشه راست بالایی (جنوب شرقی) کنار شعبه مهران‌رود دیده می‌شود، همان عمارت مظفریه (مسجد کبود) است (بنگرید به حق‌پرست و نژادابراهیمی، ۱۳۹۳) و بازار و مسجد جمعه تبریز در میانه نگاره و در کرانه راست مهران‌رود قرار دارند؛ جایگاه جغرافیایی همه این بناها در این نقاشی با موقعیت جغرافیایی کنونی آن‌ها در شهر تبریز سازگاری و هم‌خوانی تمام دارد؛ و البته، ناگفته نماند که مطراقچی با ترسیم یک برج بلند دارای گنبد در گوشه چپ پایینی (جنوب غربی)، خواسته است که گنبد شریف غازانی را نمایش دهد؛ زیرا غازانیه در جنوب غربی تبریز قرار دارد (آجورلو، ۱۳۸۰). اکنون با اطمینان از درستی جایابی و جانمایی عمارت‌ها و بناهای تاریخی تبریز سده‌های هشتم و نهم هجری در نگاره مطراقچی، باید ساختار و ایستار مجموعه مسجد علی‌شاه را دریابیم: در مینیاتور مطراقچی، نیم‌رخ غربی عمارت طاووس‌خانه را پشت یک بنای چهارایوانی دارای دو مناره می‌بینیم (تصویر ۲). نیم‌رخ سازه‌ای که پژوهندگان در این جا آن را همان عمارت طاووس‌خانه معرفی می‌کنند، دقیقاً با نیم‌رخ غربی ارگ علی‌شاه کنونی هماهنگی و هم‌خوانی و همانندی تمام دارد (تصویر ۳). با این تفاوت که مطراقچی ایستار پیش از ویرانی آن را ترسیم کرده است؛ یعنی وقتی که هنوز طاق‌بند آن استوار بوده است؛ اما پژوهندگان، آن بنای چهارایوانی دارای دو مناره را همان مسجد علی‌شاه

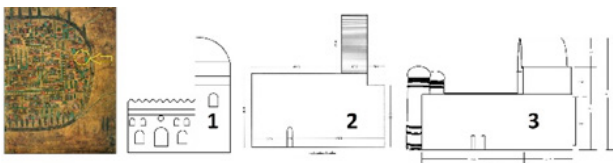

تصویر ۳. مقایسه هم‌سانی نیم‌رخ‌های غربی طاووس‌خانه (ارگ تبریز): شماره ۱. مطراقچی، شماره ۲. طرح پیشنهادی آجورلو (۱۳۸۰)، شماره ۳. طرح پیشنهادی نویسندگان از نمای غربی؛ بر پایه چرخش نیم‌رخ شرقی ترسیمی گرلو، مأخذ: Chardin, 1711.

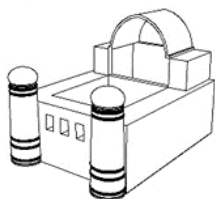
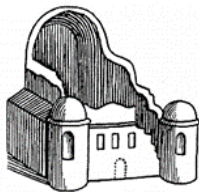

تصویر ۴. بالا: طرح گرلو از مسجد علی‌شاه در تبریز سال ۱۰۸۳ ق.، مأخذ: Chardin, 1711. پایین، چپ: بزرگ‌نمایی طاق نیمه‌فروریخته و نیم‌رخ شرقی، ترسیمی گرلو، مأخذ: میرفتاح، ۱۳۷۴. پایین، راست: طراحی پیشنهادی نویسندگان از نیم‌رخ غربی بر پایه چرخش نیم‌رخ شرقی ترسیمی گرلو.

ورودی، مناره باشند که اگر این پنداره درست باشد، آن‌گاه مسجد علی‌شاه چهار مناره داشته است (تصویر ۴). درباره سازه اول که آن را همان طاووس‌خانه معرفی کردیم، در نقاشی مطراچی می‌بینیم که دارای درگاه و پنجره است. شایان یادآوری است که در کاوش‌های سال ۱۳۵۰ش آشکار شد که بنای شمالی قدیمی ساختارهایی در دو سوی چپ و راست داشته است که نغول گچ‌بری دارای کتیبه کوفی الصلوه المعراج المؤمن در ساختار شرقی قرار داشت (تصویر ۱) و هرچند درباره ساختار غربی اطلاعات کافی به دست نیامد، اما بنای شمالی قدیمی با درگاه‌هایی بلند به هر دو ساختار دسترسی داشته است. متأسفانه به سبب تخریب‌های سال‌های ۱۳۶۰ش و ۱۳۷۶ش. ادامه کاوش در این ساختارها برای شناخت و فهم کارکرد آن‌ها دیگر امکان‌پذیر نیست (تصویر ۵)؛ با این حال، کاوش‌های ۱۳۹۵ش. وجود ساختارهای معماری تاریخی در جبهه غربی را تأیید کرده است (آجورلو، ۱۳۹۷).

برای بازآفرینی بر پایه نگاره‌های مطراچی و گرلو هم‌چنین پیشنهاد می‌شود که از ایستار و ساختار مسجد بی‌بی‌خانم سمرقند بهره گرفته شود (تصویر ۶) زیرا بر مبنای روایت‌های تاریخی آن را از مجموعه علی‌شاه تبریزی الهام گرفته‌اند (آجورلو، ۱۳۸۰، ۱۳۸۹). در مجموعه مسجد بی‌بی‌خانم سمرقند، یک درگاه بلند ورودی که دو مناره در طرفین دارد، به میان‌سرای یک ساختار چهارایوانی دسترسی می‌دهد که ایوان قبله آن هم، دو مناره بلند دارد (تصویر ۶ و ۷)؛ (Hillenbrand, 1987, 263) این ساختار با تصویر سازه سومی که در نگاره مطراچی می‌بینیم و

علی‌شاه را دیده و توصیف کرده است؛ به گزارش شاردن، تبریز ۲۵۰ مسجد دارد که بزرگ‌ترین آن‌ها مسجد علی‌شاه است که هرچند فروریخته و ویران شده است، اما افزون بر مناره بلندی که دارد، بخش‌هایی از آن را برای نمازگزاران تبریزی تعمیر و بازسازی کرده‌اند؛ این مسجد چندان بزرگ است که اگر از راه ایروان کسی به سوی تبریز بیاید، حتماً آن را از دور خواهد دید (ibid). شاردن از تعمیر یک مناره بزرگ و بلند سخن گفته است که شاید منظور وی همان برج بلند و ستبر پشت محراب ارگ تبریز باشد؛ اما به هر حال، گرلوی هنرمند مسجد علی‌شاه را با دید شمال به جنوب، از سوی کوه سرخاب، یعنی نمای شمالی، نشان داده است که یک طاق‌بند بلند با دو مناره شرقی و غربی است و البته طاق را نیمه‌فروریخته و نیمه‌ویران می‌بینیم (تصویر ۴). نقاشی گرلو، در کنار آوار طاق آجری که در کاوش علی‌اکبر سرفراز پیدا و مستندسازی شد (تصویر ۱) بار دیگر درستی روایت حمدا... مستوفی قزوینی در نزهه‌القلوب را تأیید می‌کند؛ هم‌چنین، گرلو در سمت راست تصویر، فرآیند مسجد علی‌شاه، سازه‌ای را ترسیم کرده که بسیار شبیه سومین سازه‌ای است که فرآیند دروازه جنوبی مینیاتور مطراچی می‌بینیم که آن را یک درگاه یا سردر ورودی مجموعه معرفی کردیم (تصویر ۴).

بازآفرینی پیشنهادی مجموعه علی‌شاه

همان‌گونه که نوشته شد، بنیان بازآفرینی پیشنهادی پژوهندگان، افزون بر کاوش‌های باستان‌شناختی، دو نگاره تاریخی مطراچی و گرلو است:

استدلال کردیم که در مینیاتور مطراچی عثمانی، فرآیند دروازه جنوبی یا نارمیان، سه سازه معماری می‌بینیم که اولین آن‌ها را به سبب شباهت نیم‌رخ غربی‌اش با نیم‌رخ غربی ارگ کنونی تبریز، همان عمارت طاووس‌خانه یا آرامگاه تاج‌الدین علی‌شاه وزیر معرفی کردیم (تصویر ۳) و بنابراین، دو سازه بعدی، به ترتیب، باید مسجد علی‌شاه و سردر ورودی مجموعه علی‌شاه باشند؛ زیرا دومین سازه شبیه یک ساختار چهارایوانی است و سومین هم با سازه‌ای در نقاشی گرلو شباهت دارد که آن را درگاه ورودی مجموعه می‌پنداریم (تصویر ۴) و هم‌چنین در آن ساختار چهارایوانی، دست کم چهار عنصر معماری قابل تشخیص است که عبارت‌اند از یک پیشان طاق‌بند با دو مناره بلند در طرفین که باید همان مسجد علی‌شاه باشد؛ و یک ایوان ورودی یا درگاه ورودی که به سوی میان‌سرا راه می‌دهد و دو ساختار در پیرامون راست و چپ میان‌سرا که باید مدرسه و زاویه علی‌شاه باشند؛ در این نگاره، شاید دو ساختار گنبدی‌شکل طرفین درگاه

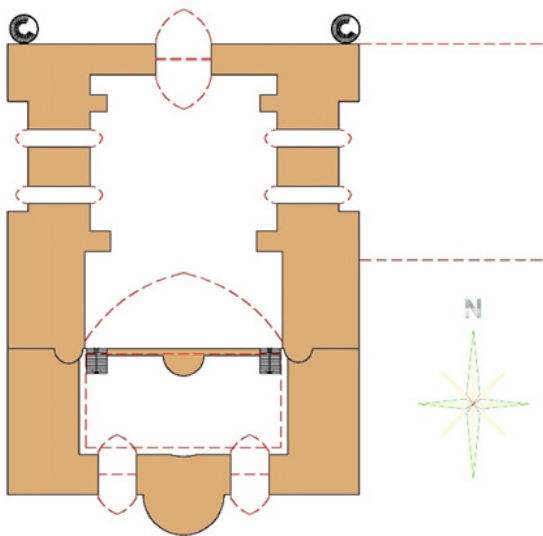

تصویر ۵. بازآفرینی پلان پیشنهادی طاووس‌خانه (ارگ تبریز کنونی) بر مبنای کاوش‌های باستان‌شناختی سرفراز و آجورلو. مأخذ: نگارندگان.

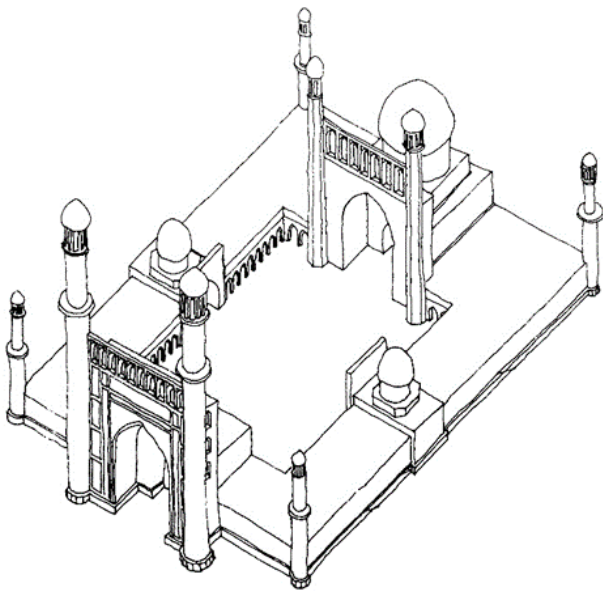

تصویر ۶. طرح منظر سه‌بعدی مسجد بی‌بی‌خانم سمرقند. مأخذ: Hillenbrand, 1994.

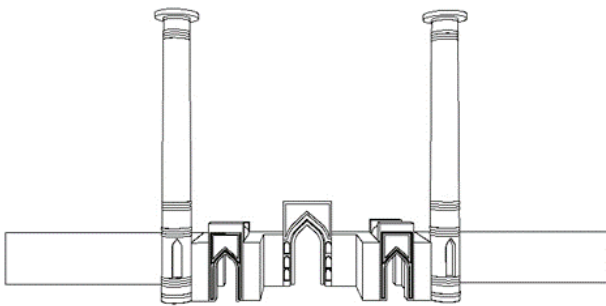

تصویر ۷. طرح بازآفرینی پیشنهادی از سردر ورودی مجموعه علی‌شاه تبریزی بر پایه نگاره‌های مطراچی و شاردن. مأخذ: نگارندگان.

سه روز تمام به تماشای تخریب مسجد علی‌شاه به دست عساکر عثمانی نشستند؛ بنابراین، روایت شاردن از تعمیر مسجد علی‌شاه تنها می‌تواند به تعمیر بخش‌هایی از مجموعه بزرگ علی‌شاه برای اقامه نماز تفسیر شود؛ زیرا اگر بازسازی همه سازه‌های مجموعه علی‌شاه امکان می‌داشت، گرلو ایوان کنونی ارگ را با طاقی نیمه‌فروریخته نشان نمی‌داد؛ وانگهی، آوار آجری بزرگ یافته از کاوش سال ۱۳۵۰ش، صدق و درستی گرلو در نمایش طاق فروریخته علی‌شاه را تأیید می‌کند (تصویر ۱).

تفسیر و نتیجه

بنیان پژوهش‌هایی که ارگ علی‌شاه را تعمیرات صفوی مسجد علی‌شاه معرفی کرده‌اند که گویا هرگز پوشش و طاق‌بند نداشته است، نه‌تنها بر داده‌های باستان‌شناختی

هم‌چنین نگاره گرلو، هم‌خوانی نسبی دارد؛ با این تفاوت که درگاه ورودی مجموعه علی‌شاه، دارای سه ورودی است (تصاویر ۷ و ۲). ناگفته نماند که هرچند نگاره گرلو تنها یک ورودی دارای طاق جناغی را نشان می‌دهد، اما نظر به خواست شاردن برای نمایش چشم‌انداز همگانی تبریز از بالای کوه سرخاب و نه نمایش جزئیات مسجد علی‌شاه، طبیعی است که گرلو تنها به ترسیم ویژگی‌های کلی بناهای مهم تبریز بسنده کند. اما در بازآفرینی مسجد علی‌شاه، همان‌گونه که اشاره رفت، از نقاشی مطراچی وجود یک ساختار چهارایوانی را درمی‌یابیم که ایوان ورودی آن به میان‌سرا می‌تواند به صورت یک سردر دارای پتکانه با دو مناره در طرفین بازآفرینی شود که در ادامه، پس از ورود به میان‌سرای که یک حوض مرمرین بزرگ دارد، مدرسه معروف علی‌شاه و زاویه یا خانقاه وی را می‌توان در دو سوی میان‌سرا، یعنی در دو سوی راست و چپ مسجد، با دو ایوان نمایش داد که پشت پیشان ایوان، دو گنبد کوتاه افزاشته بوده است که البته آن‌ها را در نقاشی مطراچی نیز می‌بینیم (تصویر ۲) و سرانجام هم، مسجد جامع علی‌شاه می‌تواند در سمت قبله، به صورت ایوانی بلند با پوشش طاق آهنگ جناغی و دو مناره بلند در دو سوی پیشان بازآفرینی شود (تصویر ۸).

بازآفرینی آرامگاه تاج‌الدین علی‌شاه یا عمارت طاووس‌خانه، واپسین گام در روند این پژوهش است که از دو نگاره مطراچی و گرلو در کنار یافته‌های باستان‌شناختی بهره می‌گیرد: روایت‌های تاریخی جایگاه آرامگاه را پشت مسجد علی‌شاه و درون مجموعه علی‌شاه می‌دانند؛ و پژوهندگان استدلال کردند که دست کم نیم‌رخ غربی یکی از سه‌بنای فرآپیش دروازه نارمیان در نگاره مطراچی بسیار همانند نیم‌رخ غربی ایوان کنونی ارگ تبریز، پیش از فروریزی کامل طاق‌بند آن است؛ هم‌چنین نیم‌رخ غربی بنای بلند و دارای طاق فروریخته‌ای که با نام مسجد علی‌شاه در نقاشی گرلو می‌بینیم هم، طبیعتاً و منطقاً، باید مانند نیم‌رخ غربی ارگ کنونی و همین سازه‌ای باشد که در نقاشی مطراچی، روبه‌روی دروازه جنوبی تبریز دیده می‌شود (تصویر ۳). ناگفته نماند که استدلال پژوهندگان همان بنایی را طاووس‌خانه معرفی می‌کند که شاردن در نقاشی گرلو، مسجد علی‌شاه می‌نامد؛ یعنی گرلو در نگاره سال ۱۰۸۳ق. نه مسجد علی‌شاه بلکه طاووس‌خانه را نشان می‌دهد (تصویر ۴)؛ زیرا در لشکرکشی سال ۱۰۴۵ق. سلطان مرادخان چهار عثمانی به تبریز، همان‌گونه که کاتب چلبی گزارش کرده است، وی و سلطان مرادخان

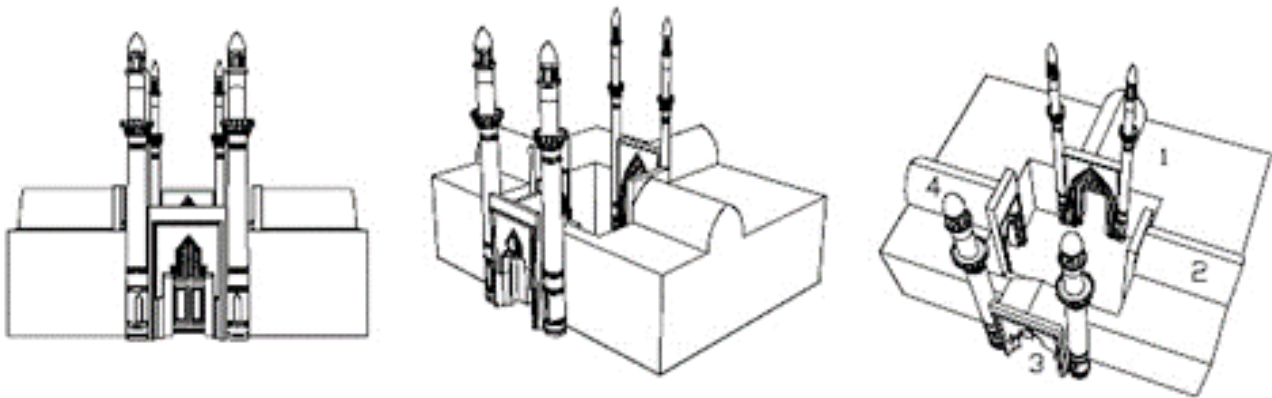

تصویر ۸. طرح بازآفرینی چهارایوانی مسجد، مدرسه و زاویه علی‌شاه تبریزی بر پایه نقاشی مطراقچی، مسجد علی‌شاه (۱) مدرسه علی‌شاه (۲) ورودی به میان‌سرا (۳) زاویه علی‌شاه (۴). مأخذ: نگارندگان.

مجموعه دینی مسجد علی‌شاه که دست کم از شش سازه معماری مسجد علی‌شاه، مدرسه، زاویه، حوض بزرگ مرمین، آرامگاه علی‌شاه (طاووس‌خانه یا صفة بلند) و دیوار پیرامونی مجموعه با یک درگاه یا سردر ورودی شکل می‌گرفت، در ناحیه نارمیان یا دروازه جنوبی تبریز ساخته شده بود؛ نمازگزاران با گذر از سردر ورودی مجموعه وارد صحنی بزرگ می‌شدند که حوض مرمین بزرگی داشت؛ و در باغچه‌های صحن، درختان تاک و یاسمین کاشته بودند. روبه‌روی درگاه مجموعه، رو به سوی قبله، ساختار چهار ایوانی مسجد علی‌شاه قرار داشت که نمازگزاران برای ورود به میان‌سرای آن، باید از یک پیشانی می‌گذشتند که دارای پتکانه و دو مناره بود. در میان‌سرای علی‌شاه، مدرسه در دست راست و زاویه در دست چپ آن نمایان بودند؛ و رو به قبله، مسجد علی‌شاه قرار گرفته بود که نظر به الهام از طاق کسری، اما با رعایت شیوه‌های معماری دوره ایلخانی، باید طاق‌بند آهنگ جناغی با فن چینش ضربی می‌داشت؛ و البته دو مناره بلند نیز در طرفین پیشانی آن برافراشته بودند (تصاویر ۸ و ۹) و سرانجام، در پشت مسجد علی‌شاه، اما با کالبد و ساختاری جدا، و بار دیگر با الهام از ایوان مدائن، آرامگاه علی‌شاه وزیر یا طاووس‌خانه را ساخته بودند که بعدها در روند ساخت، طرح و نقشه آن را دگرگون کردند تا بزرگ‌تر و بلندتر از طاق کسری باشد (تصویر ۹).

سیاس‌گزاری

این پژوهش در چهارچوب پروژه کاوش ارگ علی‌شاه تبریز، مجوز شماره ۳۳۷۳/۰۰/۹۵۲۱۴۱ مورخه ۱۳۹۵/۱۱/۱۲ ریاست وقت پژوهشگاه میراث فرهنگی و گردشگری انجام گرفته است؛ و نویسندگان از پشتیبانی پژوهشکده باستان‌شناسی کشور و معاونت میراث فرهنگی آذربایجان شرقی سپاس‌گزار هستند.

استوار نیست بلکه هیچ سند تاریخی دوره صفوی نیز آن را تأیید نمی‌کند؛ مگر همان یک سطر شنیده شاردن که آن هم با نقاشی گرلو ناب‌سازگار است؛ بنابراین، حتی استناد به سفرنامه شاردن منطقی‌پارادوکس دارد.

هم‌خوانی یافته‌های باستان‌شناختی با نگاره‌های مطراقچی و شاردن دلالت دارند که ارگ علی‌شاه همان آرامگاه علی‌شاه معروف به طاووس‌خانه است؛ بنابراین، نادیده گرفتن داده‌های باستان‌شناختی و نگاره‌های تاریخی مطراقچی و گرلو که بر وجود طاق‌بند و پوشش ایوان جنوبی دلالت دارند، غیر از تاریخ‌زدایی از ارگ علی‌شاه دستاورد دیگری ندارد که البته همین روایت تاریخ‌زدوده (ahistorical) روایتی دلخواه و نوین از ارگ علی‌شاه برمی‌سازد که در آن، با نشانیدن ایوان جنوبی (ارگ کنونی) به جای مسجد علی‌شاه، دست کم حکایت تعمیرات صفوی مسجد علی‌شاه بتواند به جای روایت تاریخی ویرانی مسجد علی‌شاه به فرمان سلطان عثمانی بنشیند.

از سوی دیگر، بر سر دو راهی بازسازی یا بازآفرینی، پذیرش این واقعیت تاریخی که دو رویداد هول‌انگیز لشکرکشی سلطان مرادخان چهارم عثمانی (۱۰۴۵ق.) و سپس زمین‌لرزه بزرگ تبریز (۱۱۹۳ق.)، چهره و سیمای مجموعه علی‌شاه را بسیار دگرگون کرده‌اند، گزینه بازآفرینی تنها راهی است که برای بازشناسی چهره و سیمای مجموعه دینی تاج‌الدین علی‌شاه پیشنهاد می‌شود؛ زیرا بازسازی تنها وقتی امکان‌پذیر است که بیشینه قطعات پراکنده پازل در دسترس باستان‌شناسان باشد؛ اما اگر چنین امکانی برای باستان‌شناسان فراهم نباشد، ناگزیر از بازآفرینی هستیم؛ بنابراین، در نمونه مجموعه علی‌شاه، افزون بر یافته‌های کاوش‌ها، و گزارش‌های ابن بطوطه و مستوفی قزوینی، دو نگاره تاریخی مطراقچی و گرلو بازآفرینی زیرین را پیشنهاد می‌کنند (تصویر ۹):

9.1

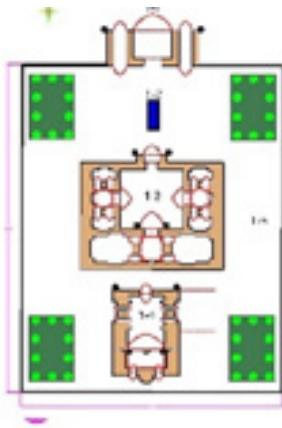

9.2

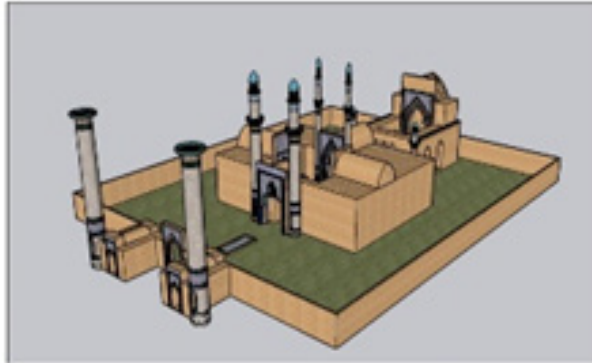

9.3

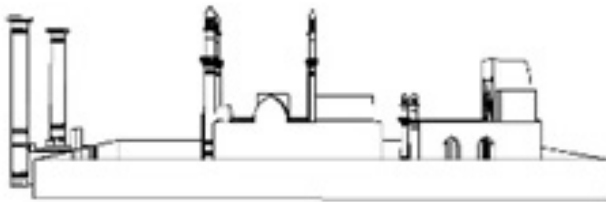

9.4



تصویر ۹. بازا فرینی پیشنهادی مجموعه علی شاه، مأخذ: نگارندگان. شماره ۱-۹ پلان مجموعه علی شاه (۱-۱). سردر ورودی صحن بزرگ، ۱-۲. حوض بزرگ مرمیرین، ۳-۱. مسجد و مدرسه و زاویه علی شاه، ۴-۱. طاووس خانه یا آرامگاه علی شاه وزیر، ۱-۵ صحن بزرگ ۲۵۰x۲۰۰ گز، شماره ۲-۹ منظر سه بعدی بازا فرینی پیشنهادی مجموعه علی شاه که طاووس خانه پشت مسجد چهارایوانی علی شاه قرار دارد. شماره ۳-۹ نمای غربی بازا فرینی پیشنهادی مجموعه علی شاه تبریزی که طاووس خانه در منتهی الیه راست تصویر و پشت مسجد چهارایوانی علی شاه دیده می شود. شماره ۴-۹ پلان و نمای غربی امروزی ارگ تبریز که ویرانه بازمانده از طاووس خانه است، مأخذ: آجورلو، ۱۳۸۰.

ایران (به کوشش روح... شیرازی). تهران: پژوهشگاه میراث فرهنگی و گردشگری، ۲۸-۳۱.

- آجورلو، بهرام و نعمتی بابایلو، علی. (۱۳۹۲). حذف هویت قاجاری ارگ علی شاه تبریز با مرمت به شیوه پاکسازی سبکی. باغ نظر، ۱۰ (۲۷)، ۲۷-۳۸.
- گری، سر چارلز. (۱۳۸۱). سفرنامه های ونیزیان در ایران: سفرنامه های ونیزیانی که در زمان اوزون حسن آق قویونلو به ایران آمده اند (ترجمه منوچهر امیری). تهران: انتشارات خوارزمی.
- تبریزی، حافظ حسین ابن کربلایی تبریزی. (۱۳۴۴). *روضات الجنان و جنات الجنان*، ۹۷۵ق. (ویرایش جعفر سلطان القرایبی). تهران: بنگاه ترجمه و نشر کتاب.
- حافظ ابرو، شهاب الدین ابن لطفاء... ابن عبدالرشید خوافی. (۱۳۱۷). *ذیل جامع التواریخ رشیدی*، ۸۱۹ق. (ویرایش خان بابا

فهرست منابع

- ابن جزی، محمد ابن محمد. (۱۳۹۷). *تحفه النظار فی غرائب الامصار و عجائب الاسفار: رحلة ابن بطوطة*، ۷۵۷ق (ترجمه محمد علی موحد). تهران: نشر کارنامه.
- آجورلو، بهرام. (۱۳۸۰). *معماری ایلخانی آذربایجان: پژوهشی در ارگ علی شاه تبریز*. پایان نامه منتشر نشده کارشناسی ارشد باستان شناسی. دانشکده ادبیات و علوم انسانی، دانشگاه تهران.
- آجورلو، بهرام. (۱۳۸۹). درآمدی بر سبک معماری آذربایجان. باغ نظر، ۱۴ (۷)، ۳-۱۴.
- آجورلو، بهرام. (۱۳۹۶). *گزارش کاوش در ارگ علی شاه تبریز*. بایگانی پژوهشگاه میراث فرهنگی و گردشگری، تهران و تبریز.
- آجورلو، بهرام. (۱۳۹۷). *کاوش در ارگ علی شاه تبریز*، زمستان ۱۳۹۵. مجموعه مقالات شانزدهمین گردهمایی سالانه باستان شناسی

اسلام، ۱۰۵-۱۰۶.

- Ajorloo, B. (2020). From Maragheh to Nakhichevan, the De- Historization of Iran in the Late Seljukid architectural tradition of the tower tombs in Azerbaijan. *JIPH*, 11 (23), 1-19.
- Ajorloo, B., Mansouri, S. A. (2006). *The architecture of Azerbaijan in Ilkhanid era*, the case study: A new archeological research on the Arch of Alishāh in Tabriz. In A. Panaino et R. Zipoli (Eds.), *Proceedings of the 5th SIE (Ravenna, October 6-11, 2003), Vol. II, Classical & Contemporary Iranian Studies* (3-14). Milano: MIMESIS.
- Ajorloo, B. & Moradi, A. (2020). An analytical approach to the function and dating of the great southern tower at Rab'-e Rashidi in Tabriz. *Bagh-e Nazar*, 17 (85), 51-64.
- Chardin, J. B. (1711). *Voyages de Monsieur le chevalier Chardin en Perse et autres lieux de l'orient*. Amsterdam: Jean Loid de Lorme.
- Collingwood, R. G. (1946). *The Idea of History*. London: Oxford University Press.
- Çelebi, H. H. K. (2009). *Cihannuma, 1657*. Ankara: Türk Tarih Kurumu.
- Dark, K. (1995). *Theoretical Archaeology*. New York: Cornell University Press.
- Glombek, L. & Wilber, D. N. (1988). *The Timurid Architecture of Iran and Turan*. New Jersey: Princeton University Press.
- Greene, K. (2006). Archaeology & technology. In J. Bintliff (Ed.), *A Companion to Archaeology (155-173)*. 2nd ed., London: Blackwell Publishing.
- Hillenbrand, R. (1987). Aspects of Timurid architecture in Central Asia. In M. van Damme et H. Boeschoten (Eds.), *Utrecht Papers on Central Asia: Proceedings of the First European Seminar on Central Asian Studies held at Utrecht 16-18 December 1985* (255-286). Utrecht University.
- Hillenbrand, R. (1994). *Islamic Architecture: Form, Function and Meaning*. Scotland: Edinburgh University Press.
- Johnson, M. (2006). *Archaeology & social theory*. In J. Bintliff (Ed.), *A Companion to Archaeology (92-109)*. 2nd ed., London: Blackwell Publishing.
- Kleiss, W. (1981). Notiz zur Alishah moschee (Ark) in Tabriz. *AMI*, 14, 117-118.
- Kleiss, W. (2015). *Geschichte der Architektur Irans*. Berlin: DAI.
- Laydyman, J. (2002). *Understanding the Philosophy of Science*. London: Routledge.
- Matrakçı, N. S. B. (1976). *Beyān-i Menāzil-i Sefer-i Irākeyn-i Sultān Süleymān Hān 944 H. (1536)*. In H. G.

بیانی). تهران: چاپخانه علمی.

- حق پرست، فرزین و نژادابراهیمی، احد. (۱۳۹۳). بازسازی تصویری مجموعه عمارت مظفریه تبریز (مسجد کبود) براساس اسناد و متون تاریخی. پژوهش هنر، ۲ (۷)، ۸۹-۹۴.
- خوافی، فصیح احمد خوافی. (۱۳۸۶). *مجمعل فصیحی*، ۱۴۵ق. (ویرایش سید محسن ناجی نصرآبادی). تهران: انتشارات اساطیر.
- خواندامیر، خواجه غیاث‌الدین. (۱۳۵۵). *دستورالوزرا*، ۹۱۴ق. (ویرایش سعید نفیسی). چاپ دوم، تهران: انتشارات اقبال.
- خواندامیر، خواجه غیاث‌الدین. (۱۳۸۰). *تاریخ حبیب‌السیر فی اخبار افراد بشر*، ۹۳۰ق (ویرایش محمد دبیر سیاقی). چاپ چهارم، تهران: انتشارات خیام.
- سرفراز، علی‌اکبر. (۱۳۷۸). *تحلیل روایات تاریخی جامع علیشاه تبریز*. باستان‌پژوهی، پیوست شماره ۵ و ۶.
- سمرقندی، کمال‌الدین عبدالزراق. (۱۳۷۲). *مطلع سعدین و مجمع بحرین*، ۸۷۶ق. (ویرایش عبدالحسین نوایی). چاپ دوم، تهران: مؤسسه مطالعات و تحقیقات فرهنگی.
- مرادی، امین؛ عمرانی، بهروز و ذاکری، مهدی. (۱۳۹۸). بررسی منطق ایستایی تاق در بنای موسوم به ارگ علی‌شاه تبریز. *آنالیز سازه*، ۱۶ (۱)، ۴۵-۵۳.
- مرادی، امین و عمرانی، بهروز. (۱۳۹۸). بازشناسی سیمای معماری مسجد علی‌شاه بر اساس شواهد باستان‌شناسی، منابع مکتوب تاریخی و بقایای معماری. *مطالعات باستان‌شناسی*، ۱۱ (۱)، ۲۰۱-۲۱۵.
- حسین‌پور میزاب، منصور؛ محمدزاده، مهدی و مرادی، امین. (۱۴۰۰). بازبینی سازه‌ای بنای موسوم به ارگ علی‌شاه در تبریز. *مطالعات باستان‌شناسی*، ۱۳ (۳)، ۴-۲۱.
- کاشانی، ابوالقاسم. (۱۳۹۱). *تاریخ اولجایتو*، ۷۱۷ق. (ویرایش مهین همبلی). چاپ دوم، تهران: شرکت انتشارات علمی و فرهنگی.
- کرمانی، ناصرالدین منشی. (۱۳۳۸). *نسائم‌الاسحار من لطائف‌الاجبار در تاریخ وزراء*، ۷۲۵ق. (ویرایش میرجلال‌الدین حسینی ارموی). تهران: انتشارات دانشگاه تهران.
- کمالی، فرشته پاشایی و مرادی، امین. (۱۴۰۰). نتایج سال‌یابی ترمولومینسانس در بنای موسوم به ارگ علی‌شاه تبریز. *مطالعات باستان‌شناسی*، ۱۳ (۲)، ۹۵-۱۱۵.
- قزوینی، حمدا... ابن‌ابی‌بکر ابن محمد ابن نصر مستوفی. (۱۳۷۸). *نزهة‌القلوب*، ۷۴۰ق. (ویرایش محمد دبیر سیاقی). تهران: انتشارات طه.
- منصوری، سید امیر و آجورلو، بهرام. (۱۳۸۲). بازشناسی ارگ علی‌شاه تبریز و کاربرد اصلی آن. *هنرهای زیبا*، ۱۶ (۱)، ۵۷-۶۸.
- منصوری، سید امیر؛ آجورلو، بهرام و سرفراز، علی‌اکبر. (۱۳۸۱). *بازشناسی ارگ علی‌شاه تبریز و کاربرد اصلی آن*. (طرح پژوهشی منتشرنشده)، دانشکده هنرهای زیبا، دانشگاه تهران، ایران.
- میرفتاح، علی‌اصغر. (۱۳۷۴). *پایتخت‌های ایران: مراغه، تبریز و سلطانیه*. *پایتخت‌های ایران* (ویرایش محمد یوسف کیانی). تهران: سازمان میراث فرهنگی کشور.
- نژادابراهیمی، احد. (۱۳۹۳). *حصار نجف‌قلی‌خان و توسعه تبریز در عهد قاجار*. بررسی‌های نوین تاریخی، ۱ (۱)، ۱۰۷-۱۲۱.
- هنرفر، لطف‌ا... (۱۳۷۸). *مسجد جامع برسیان*. *دانشنامه جهان*

Yurdaydin (Ed.), Ankara.

- Moradi, A. & Mizāb, M. H. (2019). Was there ever an arch in the so-called Ark-e-Alishah? *Nexus Network Journal*, 22 (2), 329–348.
- Moradi, A. et al. (2021). Thermoluminescence analysis of bricks from the so-called Arch of Alishah. *Journal of Islamic Archaeology*, 7 (2), 183-198.
- O’kane, B. (2021). Taj al-Din ‘Alishah: The reconstruction of his mosque complex at Tabriz. In R. Hillenbrand (Ed.), *The Making of Islamic Art: Studies in Honor of Sheila Blair and Jonathan Bloom (207-225)*. Edinburgh: Edinburgh University Press.
- Pope, A. U. (1939). *Survey of Persian Art from Prehistoric Times to the Present*. American Institute for Iranian Art and Archaeology. London & New York: Oxford University Press.
- Qiyasi, C. Ə. (1992). *Nizami Dövrü Me’marlıq Abidələri*. Baku: Işıq.
- Qiyasi, C. Ə. (1997). *Me’mar Əlişah Təbrizi: Dövrü və Yaradıcılığı*. Baku: Elm.
- Thiele, P. L. (1997). Heidegger, history & hermeneutics. *Journal of Modern History*, 69 (3), 534-556.
- Thomas, J. (2006). The great dark book: archaeology, experience & interpretation. In J. Bintliff (Ed.), *A Companion to Archaeology (21-36)*. 2nd ed., London: Blackwell Publishing.
- Wilber, D. N. (1955). *The Architecture of Islamic Iran: The Ilkhanid Period*. New Jersey: Princeton University Press.

COPYRIGHTS

Copyright for this article is retained by the author(s), with publication rights granted to the Bagh-e Nazar Journal. This is an open-access article distributed under the terms and conditions of the Creative Commons Attribution License (<https://creativecommons.org/licenses/by/4.0/>).



نحوه ارجاع به این مقاله:
 آجورلو، بهرام و مظهری، روزین. (۱۴۰۲). بازآفرینی مجموعه مسجد علی شاه تبریزی بر پایه کاوش‌های باستان‌شناختی و نگاره‌های سفرنامه‌های تاریخی. *باغ نظر*، ۲۰(۱۲۶)، ۳۵-۴۸.

DOI:10.22034/BAGH.2023.374695.5299
 URL: https://www.bagh-sj.com/article_181095.html

